

# 防災積ブロック

～管理者簡易階段兼用～

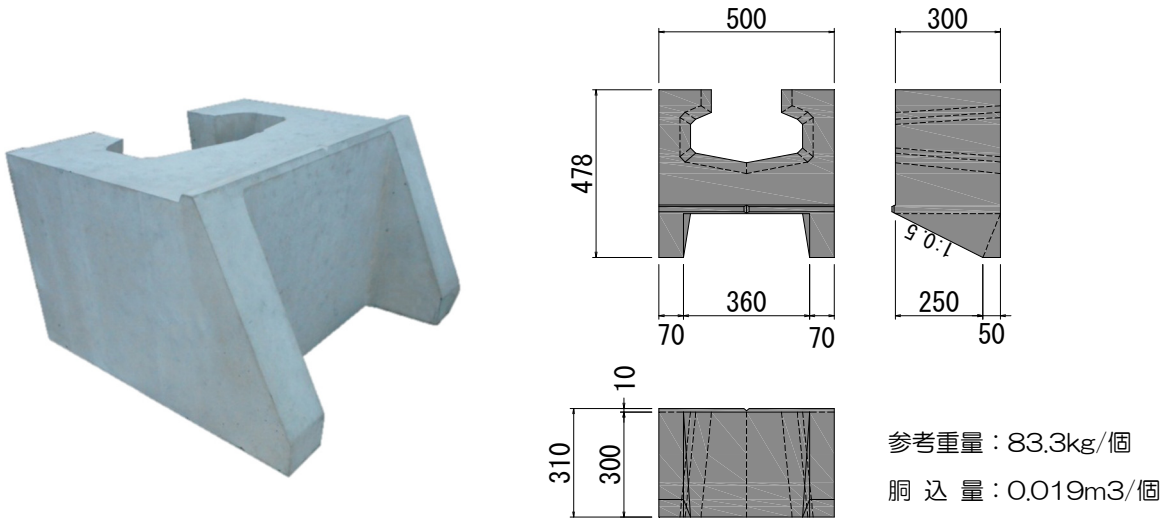

積ブロック擁壁は、緩勾配の護岸に比べて滑落などの被災時に脱出する手段が無く、防災上不安全となっています。防災積ブロックは積ブロック擁壁の間に挟み込む形で簡易的な階段を構成できる製品です。

## 特長

- 一般的に使用する積ブロックの間にブロックを高さ方向に積み上げることで簡易昇降階段を構成できます。
- 踏み台端に滑り止め兼指掛けを設けており、安全に昇降できます。
- 突起にブロック前面部を当てながら積むことで1：0.5勾配となるため、施工が容易です。



正面図



昇降状況